

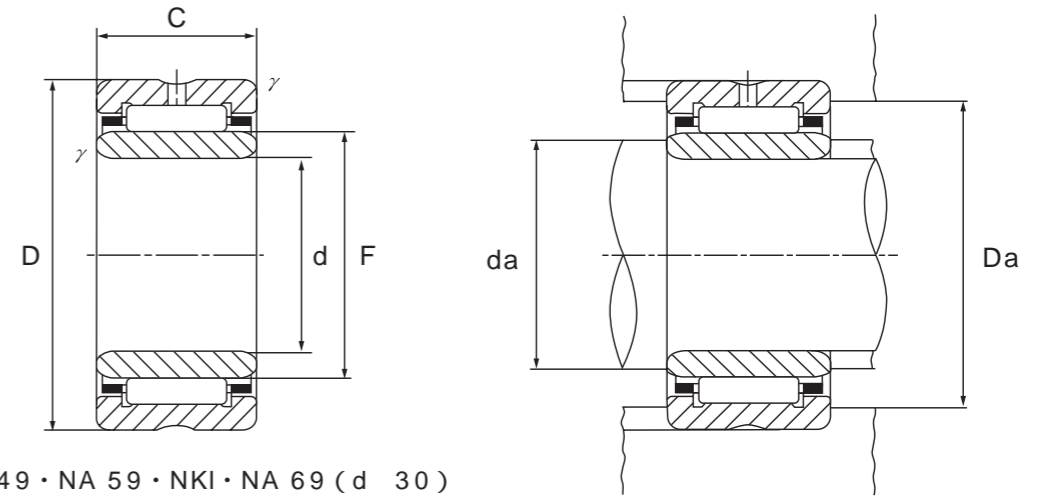

旋削形ニードルベアリング (内輪あり)



NA 49・NA 59・NKI・NA 69 (d 30)

JNS NA 49・NA 59・NA 69・NKIタイプ

d	主要寸法 (mm)				取付関係寸法 (mm)			基本動 定格荷重 Cr N	基本静 定格荷重 Cor N	許容 回転数 注2) rpm	呼び型番				質量 (参考) g
	D	C	注1) γs min	F	da 最小	Da 最大	Da 最大				NA 49	NA 59	NA 69	NKI	
5	15	12	0.3	8	7	7.7	13	5 100	4 700	32 000				NKI 5/12	11.9
	15	16	0.3	8	7	7.7	13	7 100	7 300	32 000				NKI 5/16	16.7
6	15	10	0.15	8	7.2	7.7	13.8	3 900	3 400	32 000	NA 496			NKI 6/12	9.1
	16	12	0.3	9	8	8.7	14	5 500	5 300	30 000				NKI 6/16	13
7	16	16	0.3	9	8	8.7	14	7 600	8 200	30 000				NKI 6/16	17.5
	17	10	0.15	9	8.2	8.7	15.8	4 500	3 600	30 000	NA 497			NKI 7/12	11.2
8	17	12	0.3	10	9	9.7	15	5 900	6 000	28 000				NKI 7/12	14.3
	17	16	0.3	10	9	9.7	15	8 200	9 200	28 000				NKI 7/16	19.2
9	19	11	0.2	10	9.2	9.7	17.4	6 200	5 000	28 000	NA 498				15
	19	12	0.3	12	11	11.5	17	6 600	7 300	26 000				NKI 9/12	16.7
10	19	16	0.3	12	11	11.5	17	9 200	11 200	26 000				NKI 9/16	22.5
	20	11	0.3	12	11	11.5	18	6 600	6 300	26 000	NA 499				16.7
12	22	13	0.3	14	12	13	20	9 200	10 100	24 000	NA 4900				24
	22	16	0.3	14	12	13	20	11 800	13 700	24 000				NKI 10/16	30
12	22	20	0.3	14	12	13	20	14 800	18 500	24 000				NKI 10/20	38
	24	13	0.3	16	14	15	22	9 700	11 100	23 000	NA 4901				26.5
12	24	16	0.3	16	14	15	22	12 300	15 100	23 000				NKI 12/16	33.5
	24	20	0.3	16	14	15	22	15 600	20 400	23 000				NKI 12/20	42.5
	24	22	0.3	16	14	15	22	17 100	23 000	23 000		NA 6901			44.5

注1) 面取寸法 γ の最小許容寸法です。
 注2) 許容回転数は油潤滑に適用。グリース潤滑では上記の60%の値になります。
 備考 NKタイプは内接円径 (d) が10mm以下のものについては油穴はありませんが、ご要望により製作いたします。

NA49・NA59
NA69・NKI

NA49・NA59
NA69・NKI



旋削形ニードルベアリング (内輪あり)

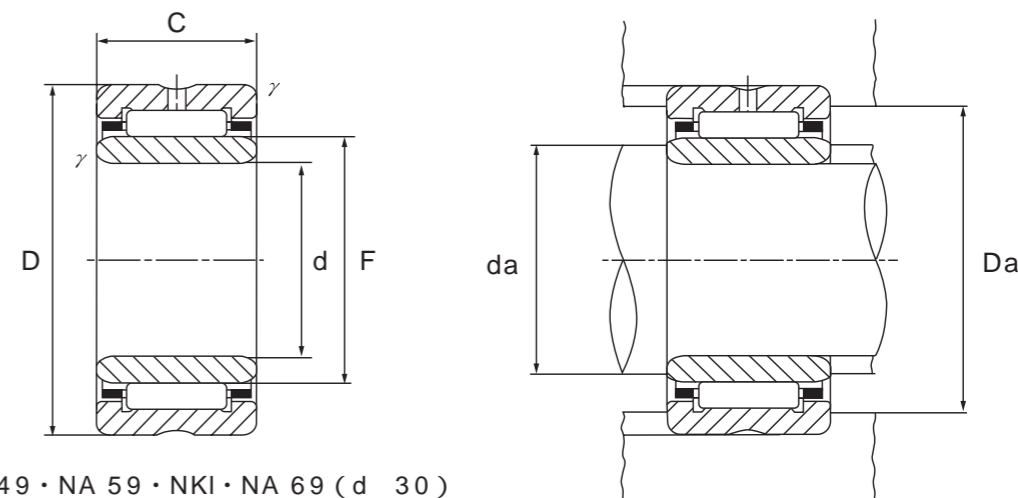

NA 49・NA 59・NKI・NA 69 (d 30)

JNS NA 49・NA 59・NA 69・NKIタイプ

d	主要寸法 (mm)				取付関係寸法 (mm)			基本動 定格荷重 Cr N	基本静 定格荷重 Cor N	許容 回転数 注2) rpm	呼び型番				質量 (参考) g
	D	C	注1) γs min	F	da 最小	Da 最大	Da 最大				NA 49	NA 59	NA 69	NKI	
15	27	16	0.3	19	17	18	25	14 000	18 700	21 000	NA 4902	NA 5902	NA 6902	NKI 15/16 NKI 15/20	39.5 50 35 52 61
	27	20	0.3	19	17	18	25	17 700	25 300	21 000					
	28	13	0.3	20	17	19	26	10 900	13 800	20 000					
	28	18	0.3	20	17	19	26	15 700	22 100	20 000					
	28	23	0.3	20	17	19	26	19 300	28 700	20 000					
17	29	16	0.3	21	19	20	27	14 400	20 000	19 000	NA 4903	NA 5903	NA 6903	NKI 17/16 NKI 17/20	43.5 54 39 56 67
	29	20	0.3	21	19	20	27	18 200	27 100	19 000					
	30	13	0.3	22	19	21	28	11 800	15 600	18 000					
	30	18	0.3	22	19	21	28	16 900	24 900	18 000					
	30	23	0.3	22	19	21	28	20 800	32 500	18 000					
20	32	16	0.3	24	22	23	30	15 300	22 600	17 000	NA 4904	NA 5904	NA 6904	NKI 20/16 NKI 20/20	48.5 61 78.5 115 136
	32	20	0.3	24	22	23	30	19 400	30 500	17 000					
	37	17	0.3	25	22	24	35	21 000	25 000	16 000					
	37	23	0.3	25	22	24	35	29 400	38 600	16 000					
	37	30	0.3	25	22	24	35	35 400	48 800	16 000					
22	34	16	0.3	26	24	25	32	16 300	24 900	15 000	NA 49/22	NA 59/22	NA 69/22	NKI 22/16 NKI 22/20	52 67.5 87 134 152
	34	20	0.3	26	24	25	32	20 600	33 700	15 000					
	39	17	0.3	28	24	27	37	21 400	28 800	14 000					
	39	23	0.3	28	24	27	37	29 800	44 400	14 000					
	39	30	0.3	28	24	27	37	36 300	56 900	14 000					

注1) 面取寸法 γ の最小許容寸法です。
注2) 許容回転数は油潤滑に適用。グリース潤滑では上記の60%の値になります。

NA49・NA59
NA69・NKI

NA49・NA59
NA69・NKI



旋削形ニードルベアリング (内輪あり)

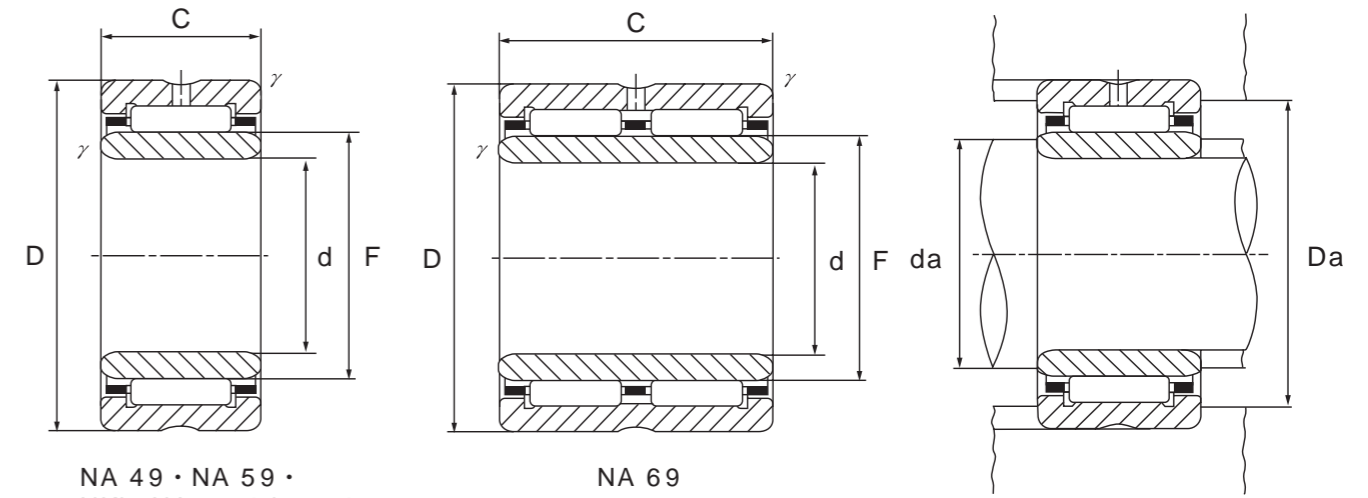

NA 49・NA 59・
NKI・NA 69 (d 30)

NA 69

JNS NA 49・NA 59・NA 69・NKIタイプ

d	主要寸法 (mm)				取付関係寸法 (mm)			基本動 定格荷重 Cr N	基本静 定格荷重 Cor N	許容 回転数 注2) rpm	呼び型番				質量 (参考) g		
	D	C	注1) γs min	F	da 最小	最大	Da 最大				NA 49	NA 59	NA 69	NKI			
25	38	20	0.3	29	27	28	36	21 600	37 200	14 000	NA 4905	NA 5905	NA 6905	NKI 25/20	82		
	38	30	0.3	29	27	28	36	30 900	59 000	14 000				NKI 25/30	123		
	42	17	0.3	30	27	29	40	23 700	30 700	13 000							92.5
	42	23	0.3	30	27	29	40	33 200	47 500	13 000							139
	42	30	0.3	30	27	29	40	42 100	64 200	13 000							160
28	42	20	0.3	32	30	31	40	25 700	42 200	13 000	NA 49/28	NA 59/28	NA 69/28	NKI 28/20	96.5		
	42	30	0.3	32	30	31	40	36 900	67 100	13 000							145
	45	17	0.3	32	30	31	43	24 500	32 700	13 000							101
	45	23	0.3	32	30	31	43	34 300	50 500	13 000							142
	45	30	0.3	32	30	31	43	41 800	64 700	13 000							176
30	45	20	0.3	35	32	34	43	27 000	46 200	11 000	NA 4906	NA 5906	NA 6906	NKI 30/20	112		
	45	30	0.3	35	32	34	43	38 600	73 500	11 000							171
	47	17	0.3	35	32	34	45	25 200	34 700	11 000							106
	47	23	0.3	35	32	34	45	35 200	53 700	11 000							152
	47	30	0.3	35	32	34	45	43 100	69 000	11 000							184
32	47	20	0.3	37	34	36	45	28 200	50 100	11 000	NA 49/32	NA 59/32	NA 69/32	NKI 32/20	121		
	47	30	0.3	37	34	36	45	40 500	79 800	11 000							180
	52	20	0.6	40	36	39	48	31 300	47 900	10 000							165
	52	27	0.6	40	36	39	48	41 900	69 900	10 000							241
	52	36	0.6	40	36	39	48	53 500	95 700	10 000							295

注1) 面取寸法 γ の最小許容寸法です。
注2) 許容回転数は油潤滑に適用。グリース潤滑では上記の60%の値になります。

NA 49・NA 59
NA 69・NKI

NA 49・NA 59
NA 69・NKI



旋削形ニードルベアリング (内輪あり)

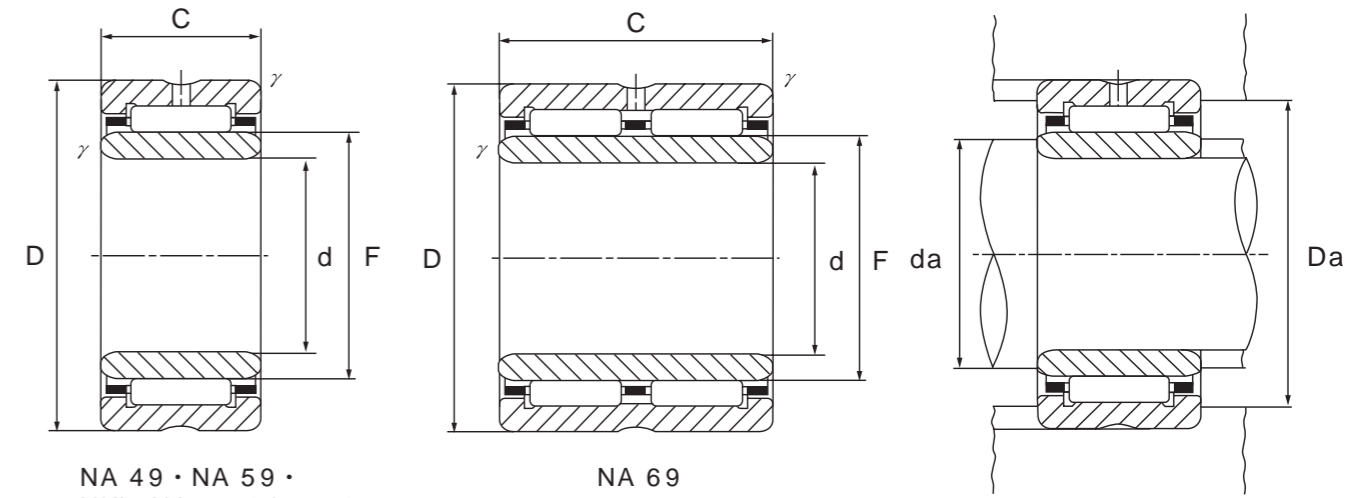

NA 49・NA 59・
NKI・NA 69 (d 30)

NA 69

JNS NA 49・NA 59・NA 69・NKIタイプ

d	主要寸法 (mm)				取付関係寸法 (mm)			基本動 定格荷重 Cr N	基本静 定格荷重 Cor N	許容 回転数 注2) rpm	呼び型番				質量 (参考) g
	D	C	注1) γs min	F	da 最小	最大	Da 最大				NA 49	NA 59	NA 69	NKI	
35	50	20	0.3	40	37	39	48	29 400	54 100	10 000	NA 4907	NA 5907	NA 6907	NKI 35/20	129
	50	30	0.3	40	37	39	48	42 300	86 100	10 000				NKI 35/30	192
	55	20	0.6	42	39	41	51	32 000	50 200	9 500				178	
	55	27	0.6	42	39	41	51	42 900	73 200	9 500				256	
	55	36	0.6	42	39	41	51	54 800	100 000	9 500				320	
38	53	20	0.3	43	40	42	51	30 500	58 100	9 500				NKI 38/20	136
	53	30	0.3	43	40	42	51	43 700	92 500	9 500				NKI 38/30	205
40	55	20	0.3	45	42	44	53	31 100	60 100	9 000	NA 4908	NA 5908	NA 6908	NKI 40/20	143
	55	30	0.3	45	42	44	53	44 500	95 700	9 000				NKI 40/30	215
	62	22	0.6	48	44	47	58	41 600	67 400	8 500				245	
	62	30	0.6	48	44	47	58	58 000	103 000	8 500				348	
	62	40	0.6	48	44	47	58	71 300	134 400	8 500				440	
42	57	20	0.3	47	44	46	55	31 500	62 300	8 500				NKI 42/20	149
	57	30	0.3	47	44	46	55	45 200	99 000	8 500				NKI 42/30	225
45	62	25	0.6	50	49	49.5	58	43 000	85 200	8 000	NA 4909	NA 5909	NA 6909	NKI 45/25	230
	62	35	0.6	50	49	49.5	58	58 100	125 500	8 000				NKI 45/35	320
	68	22	0.6	52	49	51	64	43 500	73 400	7 500				285	
	68	30	0.6	52	49	51	64	60 700	112 000	7 500				396	
	68	40	0.6	52	49	51	64	74 600	147 100	7 500				520	

注1) 面取寸法 γ の最小許容寸法です。
注2) 許容回転数は油潤滑に適用。グリース潤滑では上記の60%の値になります。

NA49・NA59
NA69・NKI

NA49・NA59
NA69・NKI



旋削形ニードルベアリング (内輪あり)

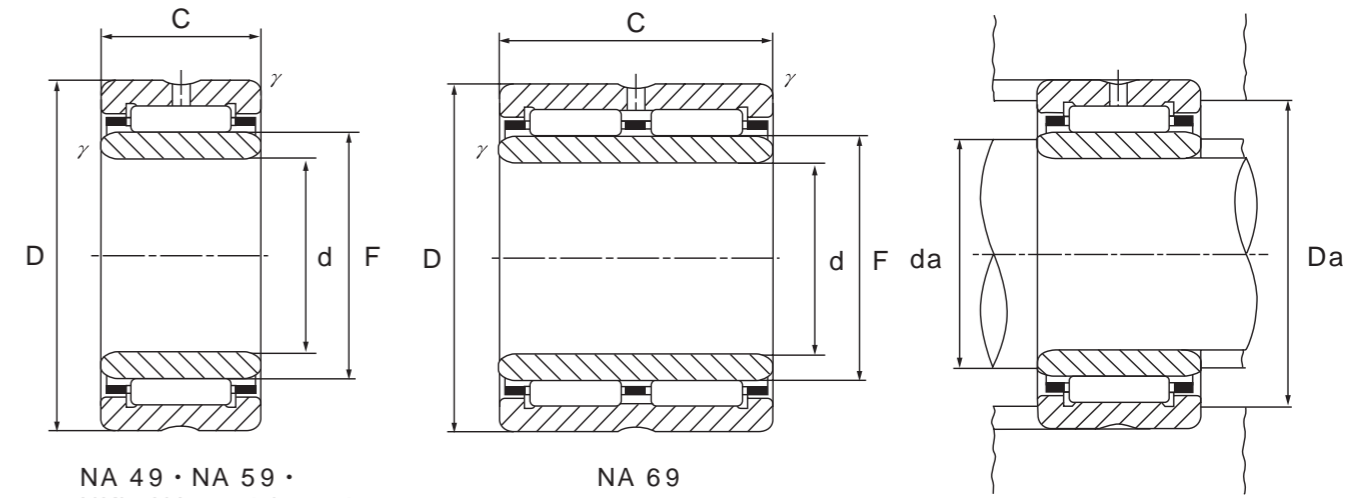

NA 49・NA 59・
NKI・NA 69 (d 30)

NA 69

JNS NA 49・NA 59・NA 69・NKIタイプ

d	主要寸法 (mm)				取付関係寸法 (mm)			基本動 定格荷重 Cr N	基本静 定格荷重 Cor N	許容 回転数 注2) rpm	呼び型番				質量 (参考) g		
	D	C	注1) γs min	F	da 最小	da 最大	Da 最大				NA 49	NA 59	NA 69	NKI			
50	68	25	0.6	55	54	54.5	64	45 400	94 100	7 500	NA 4910	NA 5910	NA 6910	NKI 50/25	270		
	68	35	0.6	55	54	54.5	64	61 300	138 300	7 500				NKI 50/35	365		
	72	22	0.6	58	54	57	68	46 200	82 100	7 000							295
	72	30	0.6	58	54	57	68	64 400	126 000	7 000							498
	72	40	0.6	58	54	57	68	79 100	163 800	7 000							530
55	72	25	0.6	60	59	59.5	68	47 500	103 000	6 500	NA 4911	NA 5911	NA 6911	NKI 55/25	275		
	72	35	0.6	60	59	59.5	68	64 100	151 000	6 500				NKI 55/35	380		
	80	25	1	63	60	61	75	57 600	97 300	6 500							410
	80	34	1	63	60	61	75	82 600	154 000	6 500							559
	80	45	1	63	60	61	75	99 000	194 200	6 500							730
60	82	25	0.6	68	64	66	78	54 800	116 700	6 000	NA 4912	NA 5912	NA 6912	NKI 60/25	395		
	82	35	0.6	68	64	66	78	72 100	165 700	6 000				NKI 60/35	560		
	85	25	1	68	64	66	80	60 100	104 900	6 000							440
	85	34	1	68	65	66	80	86 100	167 000	6 000							614
	85	45	1	68	65	66	80	103 000	210 800	6 000							785
65	90	25	1	72	70	70.5	85	62 800	113 800	5 500	NA 4913	NA 5913	NA 6913		470		
	90	34	1	72	70	70.5	85	89 900	180 000	5 500							655
	90	35	0.6	73	69	71	86	80 400	180 400	5 500							710
	90	45	1	72	70	70.5	85	107 900	226 500	5 500							840

注1) 面取寸法γの最小許容寸法です。
注2) 許容回転数は油潤滑に適用。グリース潤滑では上記の60%の値になります。

NA49・NA59
NA69・NKI

NA49・NA59
NA69・NKI



旋削形ニードルベアリング (内輪あり)

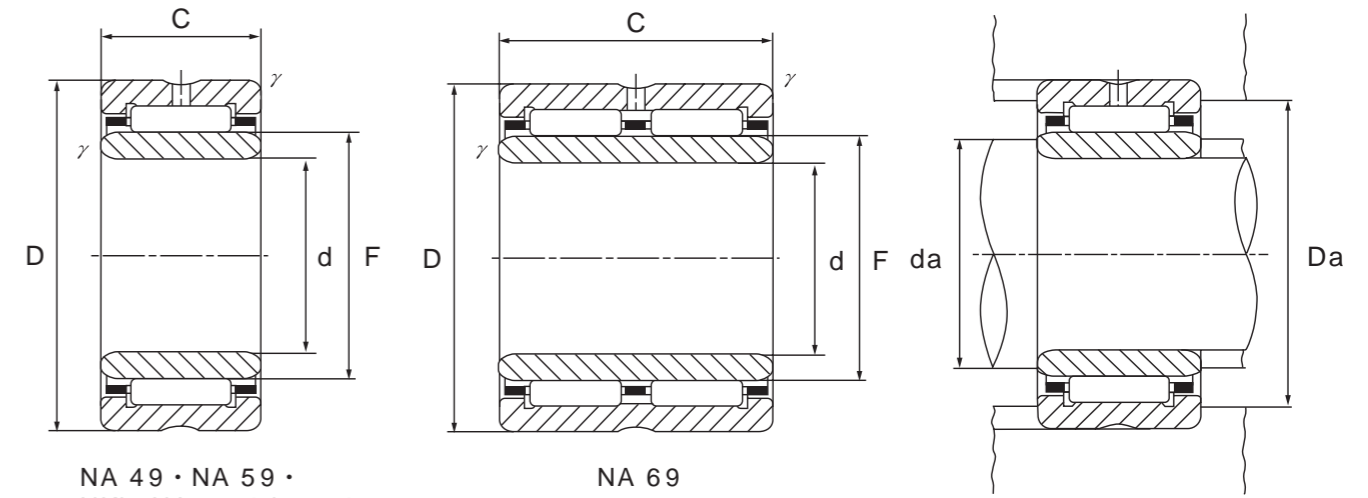

NA 49・NA 59・NKI・NA 69 (d 30)

NA 69

JNS NA 49・NA 59・NA 69・NKIタイプ

d	主要寸法 (mm)				取付関係寸法 (mm)			基本動 定格荷重 Cr N	基本静 定格荷重 Cor N	許容 回転数 注2) rpm	呼び型番				質量 (参考) g			
	D	C	注1) γs min	F	da 最小	Da 最大	Da 最大				NA 49	NA 59	NA 69	NKI				
70	95	25	1	80	75	78	90	59 400	137 300	5 000	NA 4914	NA 5914	NA 6914	NKI 70/25	540			
	95	35	1	80	75	78	90	78 100	194 200	5 000				NKI 70/35	755			
	100	30	1	80	75	78	95	83 200	157 900	5 000							765	
	100	40	1	80	75	78	95	112 000	232 000	5 000							1 060	
	100	54	1	80	75	78	95	133 400	310 900	5 000							1 400	
75	105	25	1	85	80	83	100	76 400	145 100	4 500	NA 4915	NA 5915	NA 6915	NKI 75/25	675			
	105	30	1	85	80	83	100	86 200	169 700	4 500							810	
	105	35	1	85	80	83	100	102 000	209 900	4 500							NKI 75/35	945
	105	40	1	85	80	83	100	116 000	249 000	4 500							1 130	
	105	54	1	85	80	83	100	138 300	330 500	4 500							1 480	
80	110	25	1	90	85	88	105	77 400	150 000	4 500	NA 4916	NA 5916	NA 6916	NKI 80/25	710			
	110	30	1	90	85	88	105	87 400	174 600	4 500							855	
	110	35	1	90	85	88	105	103 000	216 700	4 500							NKI 80/35	995
	110	40	1	90	85	88	105	117 000	257 000	4 500							1 150	
	110	54	1	90	85	88	105	143 200	350 100	4 500							1 560	
85	115	26	1	95	90	93	110	79 700	158 900	4 200	NA 4917	NA 5917	NA 6917	NKI 85/26	775			
	115	36	1	95	90	93	110	106 900	230 500	4 200							NKI 85/36	1 080
	120	35	1.1	100	91.5	98	134	109 800	244 200	4 000							1 280	
	120	46	1.1	100	91.5	98	134	144 000	346 000	4 000							1 760	
	120	63	1.1	100	91.5	98	134	172 600	466 800	4 000							2 340	

注1) 面取寸法 γ の最小許容寸法です。
注2) 許容回転数は油潤滑に適用。グリース潤滑では上記の60%の値になります。



旋削形ニードルベアリング (内輪あり)

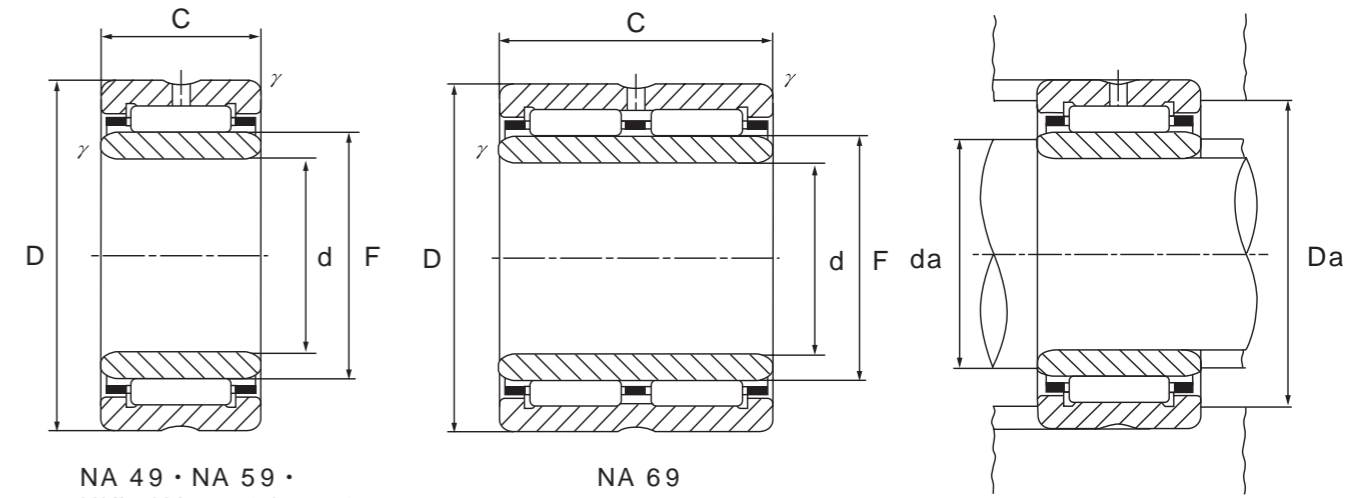

NA 49・NA 59・
NKI・NA 69 (d 30)

NA 69

JNS NA 49・NA 59・NA 69・NKIタイプ

d	主要寸法 (mm)				取付関係寸法 (mm)			基本動 定格荷重 Cr N	基本静 定格荷重 Cor N	許容 回転数 注2) rpm	呼び型番				質量 (参考) g
	D	C	注1) γs min	F	da 最小	da 最大	Da 最大				NA 49	NA 59	NA 69	NKI	
90	120	26	1	100	95	98	135	82 500	168 700	4 000	NA 4918	NA 5918	NA 6918	NKI 90/26	820
	120	36	1	100	95	98	135	109 800	244 200	4 000				NKI 90/36	1 140
	125	35	1.1	105	96.5	103	119	112 800	257 900	3 800				1 350	
	125	46	1.1	105	96.5	103	119	148 000	365 000	3 800				1 840	
	125	63	1.1	105	96.5	103	119	177 500	490 300	3 800				2 460	
95	125	26	1	105	100	103	120	84 700	177 500	3 800	NA 4919	NA 5919	NA 6919	NKI 95/26	860
	125	36	1	105	100	103	120	112 800	257 900	3 800				NKI 95/36	1 190
	130	35	1.1	110	102	108	124	116 700	270 700	3 600				1 420	
	130	45	1.1	110	102	108	124	152 000	384 000	3 600				1 980	
	130	63	1.1	110	102	108	124	182 400	514 800	3 600				2 580	
100	130	30	1.1	110	107	108	124	105 900	239 300	3 600				NKI 100/30	1 040
	130	40	1.1	110	107	108	124	133 400	323 600	3 600				NKI 100/40	1 380

注1) 面取寸法 γ の最小許容寸法です。
注2) 許容回転数は油潤滑に適用。グリース潤滑では上記の60%の値になります。

NA49・NA59
NA69・NKI

NA49・NA59
NA69・NKI



旋削形ニードルベアリング (内輪あり)

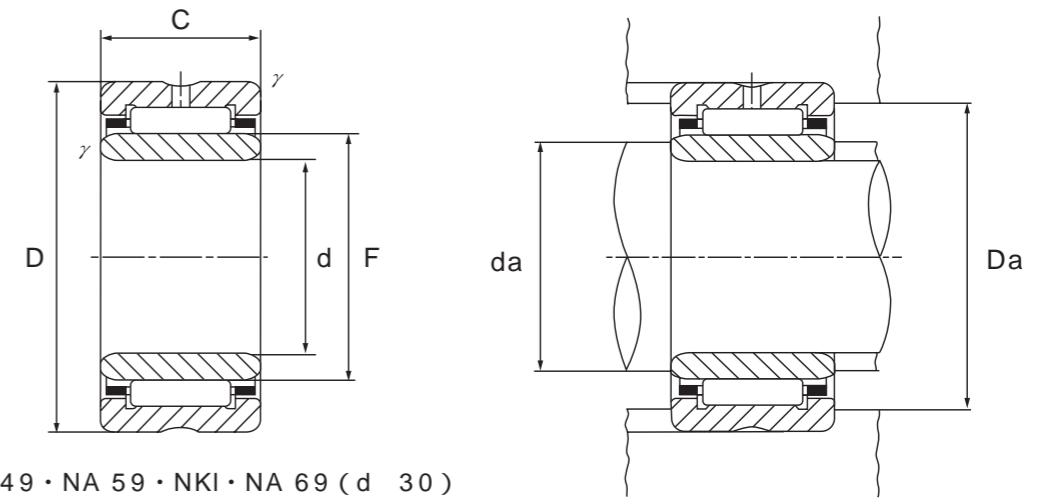

NA 49・NA 59・NKI・NA 69 (d 30)

JNS NA 4920 ~ NA 4928・NA 4822 ~ NA 4832

主要寸法 (mm)					取付関係寸法 (mm)			基本動 定格荷重 Cr N	基本静 定格荷重 Cor N	許容 回転数 注2) rpm	呼び型番		質量 (参考) g
d	D	C	注1) γs min	F	da 最小	最大	Da 最大				NA 49	NA 48	
100	140	40	1.1	115	107	113	134	145 000	329 000	3 500	NA 4920	NA 48	1 960
110	140	30	1.0	120	115	118	135	93 000	239 000	3 500	NA 4822		1 200
110	150	40	1.1	125	117	123	144	152 000	357 000	3 000	NA 4922		2 120
120	150	30	1.0	130	125	128	145	97 000	259 000	3 000	NA 4824		1 300
120	165	45	1.1	135	127	133	159	187 000	435 000	3 000	NA 4924		2 960
130	165	35	1.1	145	137	143	159	117 000	340 000	3 000	NA 4826		1 960
130	180	50	1.5	150	138	148	172	216 000	540 000	2 500	NA 4926		4 030
140	175	35	1.1	155	147	153	169	121 000	363 000	2 500	NA 4828		2 100
140	190	50	1.5	160	148	158	182	224 000	580 000	2 500	NA 4928		4 290
150	190	40	1.1	165	157	163	184	168 000	446 000	2 500	NA 4830		2 880
160	200	40	1.1	175	167	173	194	173 000	474 000	2 500	NA 4832		3 050

注1) 面取寸法γの最小許容寸法です。
注2) 許容回転数は油潤滑に適用。グリース潤滑では上記の60%の値になります。

NA49・NA59
NKI

NA49・NA59
NKI